

## NDA-7042-PC Coperchio verniciabile, doppio, 4 pz.

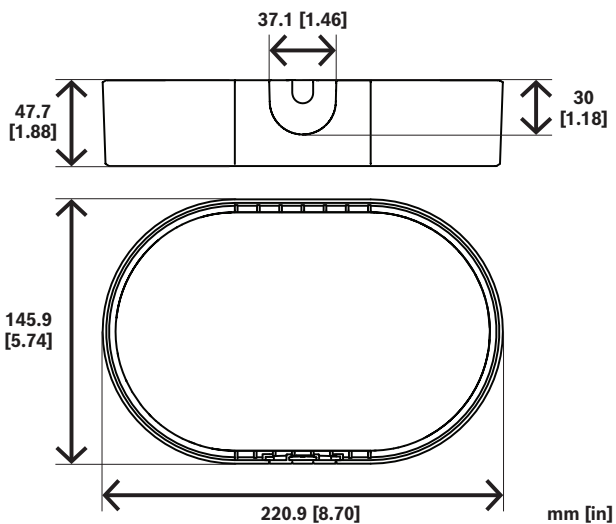

È possibile utilizzare coperchi disponibili come accessori per personalizzare l'aspetto di un dispositivo e adattarlo all'ambiente circostante.

### Note di installazione/configurazione



### Componenti inclusi

Quantità	Componente
4	Coperchio verniciabile
1	QIG

- ▶ Facilità di installazione
- ▶ Finitura anti-intemperie per preservare l'aspetto estetico

### Specifiche tecniche

#### Caratteristiche meccaniche

Dimensioni (A x L x P) (mm)	220.9 mm x 145.9 mm x 47.7 mm
Peso (g)	78 g
Colore	Nero
Materiale	Policarbonato

### Informazioni per l'ordinazione

#### NDA-7042-PC Coperchio verniciabile, doppio, 4 pz.

Coperchio verniciabile per due telecamere FLEXIDOME 7100i IR

Numero ordine **NDA-7042-PC**