

NDA-7042-PC 易上漆保護殼，雙層，4 件

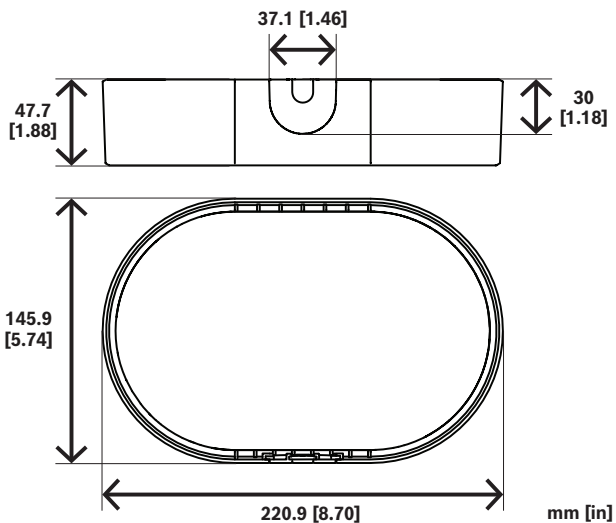

可上漆護罩配件用於客製化裝置的外觀，使其與周圍環境相適應。

安裝/設置注意事項



內附零件

數量	部件
4	可彩繪外殼
1	QIG

- ▶ 安裝方便
- ▶ 耐風雨表面處理，可維持表面外觀

技術規格

機械

尺寸 (高 x 寬 x 深) (公釐)	220.9 mm x 145.9 mm x 47.7 mm
重量 (g)	78 g
顏色	黑色
材質	聚碳酸酯

訂購資訊

NDA-7042-PC 易上漆保護殼，雙層，4 件
適用於 FLEXIDOME 雙 7100i IR 攝影機的可上漆護罩
訂單號碼 NDA-7042-PC